

【代表者変更】 免許証書換え交付申請書（免許証を添付）を併せて30日以内に提出

様式第三号の四（第五条の三関係）

(A4)

2 3 0

宅地建物取引業者名簿登載事項変更届出書

該当するものの番号を で囲む（第一面）

下記のとおり、宅地建物取引業者名簿の登載事項のうち、
 (1)商号又は名称 (2)代表者又は個人 (3)役員 (4)事務所 (5)政令第2条の2で定める使用人
 (6)専任の宅地建物取引士について変更がありましたので、宅地建物取引業法第9条の規定により届け出ます。

一本線で消し、訂正印は不要

令和元 年 5 月 7 日 ← 届出年月日

関東地方整備局長
山梨県知事 殿

届出者 商号又は名称 **山梨不動産株式会社** ← 商業登記簿上の商号及び所在地表記と同一
 郵便番号 (**400-0031**)
 主たる事務所の所在地 **山梨県甲府市丸の内一丁目6番1号** ←
 代表取締役
 氏 名 **甲 州 一 華** **実印**
 (法人にあつては、代表者の氏名)
 電話番号 (**055**) **223 - 1730**
 ファクシミリ番号 (**055**) **223 - 1736** ← 法務局に登記した代表者印

受付番号 受付年月日 届出時の免許証番号
 1 9 (2) 3 0 0 0

項番	商号又は名称	
	変更年月日	年 月 日
11	変更後	フリガナ 商号又は名称

変更前	フリガナ	確認欄
	商号又は名称	

フリガナ欄は濁点・半濁点を1文字として記入
 氏名欄は濁点・半濁点を含めて1文字として記入
 両欄とも姓と名の間は1文字空ける

項番	代表者又は個人に関する事項		変更区分
	変更年月日	R 0 1 年 0 5 月 0 1 日	1 1. 就退任 2. 氏名
12	変更後	役名コード	0 1
	登録番号	1 3	0 2 1 2 1 2
	フリガナ	コウシュウ イチカ	
	氏名	甲 州 一 華	
	生年月日	H 0 3 年 0 3 月 1 3 日	

変更前	変更年月日	R 0 1 年 0 5 月 0 1 日	確認欄
	役名コード	0 1	
変更前	登録番号	1 9	0 0 5 0 0 0
	フリガナ	ヤマナシ タロウ	
	氏名	山梨 太郎	
	生年月日	S 6 0 年 0 4 月 3 0 日	

受付番号

届出時の免許証番号
1 9 (2) 3 0 0 0

項番

役員に関する事項 (法人の場合)

変更区分

21

変更後	変更年月日	R	0 1	年	0 5	月	0 1	日	1 1. 就退任 2. 氏 名	
	役名コード	0 2								
	登録番号	1 9 0 0 5 0 0 0								
	フリガナ	ヤマ ナ シ タ ロ ウ								
	氏 名	山 梨 太 郎								
	生年月日	S	6 0	年	0 4	月	3 0	日		

変更前	変更年月日			年		月		日	確認欄 <input type="checkbox"/>	
	役名コード									
	登録番号									
	フリガナ									
	氏 名									
	生年月日			年		月		日		

代表取締役を退任し、取締役として留任する場合、役名コード「02」と記入。
 宅地建物取引業における変更年月日は、代表取締役の退任日が取締役の就任となり、商業登記簿上の取締役の就任日とは異なるので注意。
 代表取締役のまま留任する場合には、第二面であっても代表取締役の役名コード「01」を記入。

21

変更後	変更年月日			年		月		日	1. 就退任 2. 氏 名	
	役名コード									
	登録番号									
	フリガナ									
	氏 名									
	生年月日			年		月		日		

変更前	変更年月日			年		月		日	確認欄 <input type="checkbox"/>	
	役名コード									
	登録番号									
	フリガナ									
	氏 名									
	生年月日			年		月		日		

(第三面) **変更箇所以外は添付不要**

2 | 5 | 0

受付番号

--	--	--	--	--	--

届出時の免許証番号

	()				
--	-----	--	--	--	--

項番

30

事務所の別	1.主たる事務所 2.従たる事務所	事務所コード		
事務所の名称				

変更区分

- 1. 新設・廃止
- 2. 名称・所在地

事務所に関する事項

31

変更年月日			年			月			日
事務所の別	1.主たる事務所 2.従たる事務所	事務所コード							
事務所の名称									
郵便番号									
所在地市区町村コード			都道府県		市郡区		区町村		
所在地									
電話番号									
従事する者の数									

↑

変更年月日			年			月			日
事務所名称									
所在地									

確認欄

政令第2条の2で定める使用人に関する事項

変更区分

- 1. 就退任
- 2. 氏名

32

変更年月日			年			月			日
登録番号									
フリガナ									
氏名									
生年月日			年			月			日

↑

変更年月日			年			月			日
登録番号									
フリガナ									
氏名									
生年月日			年			月			日

確認欄

変更箇所以外は添付不要

(第四面)

2 6 0

受付番号

--	--	--	--

届出時の免許証番号

	()	
--	-----	--

項番

30

事務所の別	1.主たる事務所 2.従たる事務所	事務所コード
事務所の名称		

専任の宅地建物取引士に関する事項

変更区分

41

	変更年月日		年		月		日		
変更後	登録番号								
	フリガナ								
	氏名								
	生年月日			年			月		

1. 就退任
 2. 氏名



	変更年月日		年		月		日		
変更前	登録番号								
	フリガナ								
	氏名								

確認欄

変更区分

41

	変更年月日		年		月		日		
変更後	登録番号								
	フリガナ								
	氏名								
	生年月日			年			月		

1. 就退任
 2. 氏名



	変更年月日		年		月		日		
変更前	登録番号								
	フリガナ								
	氏名								

確認欄

添付書類(2)

誓約書

申請者、申請者の役員、令第2条の2に規定する使用人、
法定代理人及び法定代理人の役員は、法第5条第1項各号に
該当しない者であることを誓約します。

平成元年 5 月 7 日

届出年月日



商号又は名称 甲州不動産株式会社

氏 名 代表取締役 甲州 一華

実印



法務局に登録した代表者印



法定代理人

商号又は名称

氏 名



~~関東地方整備局長~~
山梨県知事 殿

一本線で消し、訂正印は不要



以下のうち就任した者のみ添付

- 【会社の場合】代表取締役、取締役、監査役、商業登記簿に記載されている役員
- 【組合の場合】事業計画議事録等に記載されている役員一覧（役員名簿）の役員
- 【共通】政令使用人、専任の宅地建物取引士、相談役、顧問

(A4)

添付書類(6)

略歴書

住所	山梨県韮崎市本町四丁目2-4 ニラサキパレス503号 電話番号(0551) 23 - 3061		
(フリガナ)氏名	コウシュウ イチカ 甲州 一華	生年月日	平成3年3月13日
職名	代表取締役	登録番号	13-21212
	期間	従事した職務の内容	
	自 H28年4月1日 至 年 月 日	甲州不動産株式会社 入社	
	自 R元年5月1日 至 年 月 日	甲州不動産株式会社 代表取締役就任	
	自 年 月 日 至 年 月 日	現在に至る	
代表取締役が2人いる場合には、第一面に記入した届出者について職名を「代表取締役(代表者)」とする			
職歴	自 年 月 日 至 年 月 日		
	自 年 月 日 至 年 月 日		
	自 年 月 日 至 年 月 日		
	自 年 月 日 至 年 月 日		
	自 年 月 日 至 年 月 日	職務の内容欄 【入社】現在、勤務している業者 【勤務】過去、勤務していた業者 【就任】現在、就いている役職 【役職名のみ】過去、就いていた役職	
	自 年 月 日 至 年 月 日		

上記のとおり相違ありません。

令和元年5月7日

記入年月日
(届出日と異なっても可)

自署
氏名 **甲州 一華** 甲州印

実印 認印でも可。
ただし、同一姓がいる場合、
全て違う認印とする。

添付書類(6)

略歴書

「専任の宅地建物取引士」を「専任の取引士」と記入しても可

住所	山梨県甲府市丸の内1丁目6番1号 電話番号(055) 223 - 1730		
(フリガナ)氏名	ヤマナシ タロウ 山梨 太郎	生年月日	昭和60年4月30日
職名	取締役、専任の宅地建物取引士	登録番号	19-5000
職歴	期間	従事した職務の内容	
	自H20年4月1日 至H24年3月31日	山梨甲府不動産株式会社 勤務	
	自H24年4月1日 至H24年4月30日	無職	
	自H24年5月1日 至H31年4月30日	甲州不動産株式会社 代表取締役	
	自H24年5月1日 至 年 月 日	甲州不動産株式会社 専任の宅地建物取引士就任	
	自R元年5月1日 至 年 月 日	甲州不動産株式会社から山梨不動産へ	
	自R元年5月1日 至 年 月 日	山梨不動産株式会社 取締役就任 現在に至る	
	自 年 月 日 至 年 月 日		

職務内容から重複時期の有無を確認するため、期間を空けずに記入
事業準備期間は無職と記入

免許当初から専任の宅地建物取引士に在職している場合は、自欄へ当初免許年月日を記入し、至欄は記入しない

上記のとおり相違ありません。

令和元年 5月 7日

記入年月日
(届出日と異なっても可)

氏名

山梨 太郎



自署

実印
認印でも可

顔写真貼付用紙

代表者の顔写真

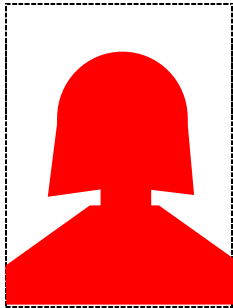

(H31年 4月 28日撮影)

就任した人のみ記入

1. 氏 名 甲州 一華
2. 生 年 月 日 平成3年 3月 13日 生
3. 事 務 所 名 本店

事務所の名称は「甲州不動産株式会社」でなく
免許申請時に第三面で記入した事務所の名称
「本店」を記入

専任の宅地建物
取引士の顔写真

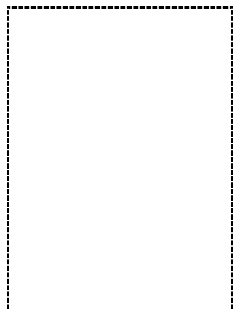

(年 月 日撮影)

1. 氏 名 _____
2. 生 年 月 日 _____ 年 _____ 月 _____ 日生
3. 事 務 所 名 _____

専任の宅地建物
取引士の顔写真

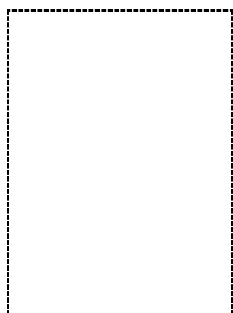

(年 月 日撮影)

1. 氏 名 _____
2. 生 年 月 日 _____ 年 _____ 月 _____ 日生
3. 事 務 所 名 _____

備考 副本はカラーコピーでも構いません

事務所の写真

事務所の名称 **本店** ← 事務所の名称は「甲州不動産株式会社」でなく免許申請書第三面で記入した「本店」等の名称で記入

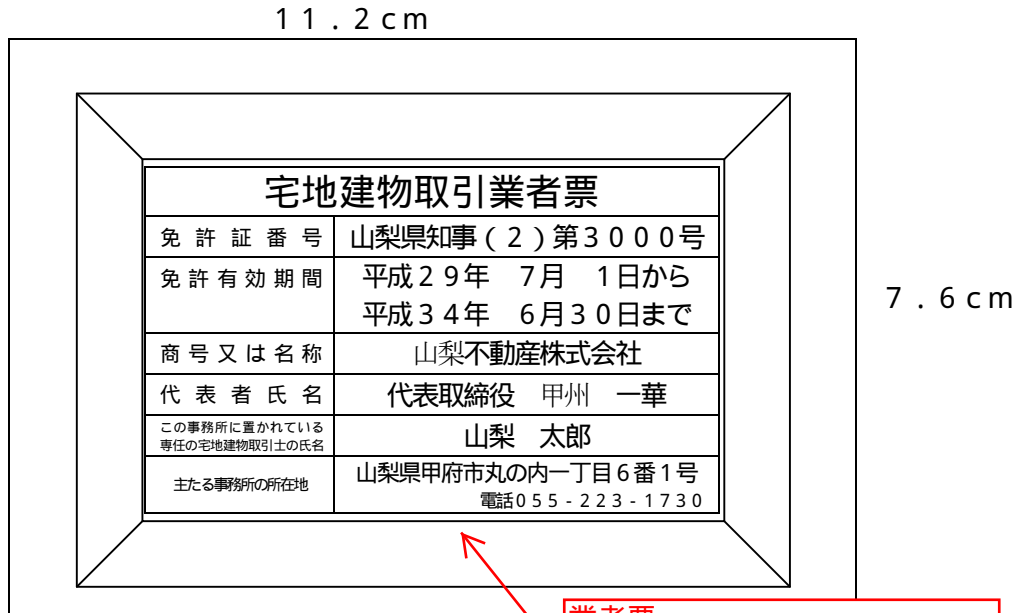

報酬額
報酬額の率が写真から判別できない場合には、ズーム写真を追加

業者票
変更後の商号名が判別できない場合には、ズーム写真を追加

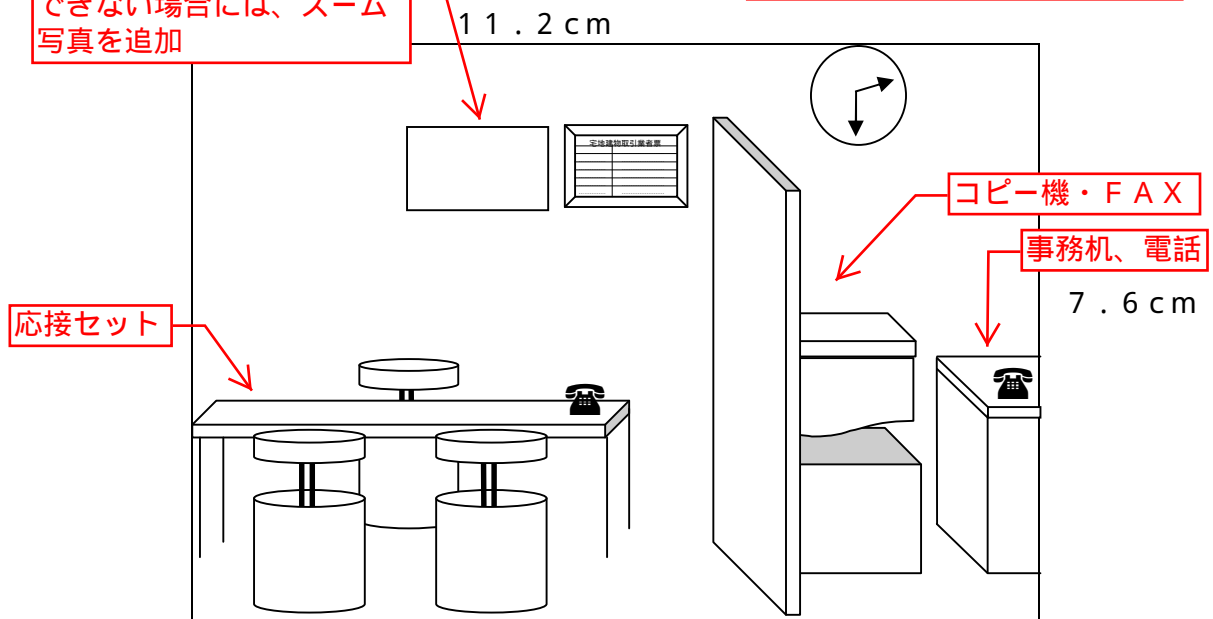

- (注) 1. 【事務所外観】事務所の入口・看板を含め建物全景が確認できる必要枚数を貼付
 2. 【ビル等の内部にある事務所】1. に追加して建物入口が確認できる写真を貼付
 3. 【事務所内部】応接セット、電話、事務機(事務スペース)等が確認できる必要枚数を貼付
 4. 【更新又は変更の場合】業者票掲示・報酬額掲示の状況が確認できるもの
 5. 申請前6ヶ月以内に撮影したもので必ずカラー写真
 (デジタルカメラで撮影した写真でも鮮明であれば可・ポラロイド写真は不可)
 6. この用紙は必要枚数に応じてコピーしてください
 7. **副本はカラーコピーでも構いません**

事務所の写真

事務所の名称 大月支店 ← 事務所の名称は「甲州不動産株式会社」でなく免許申請書第三面で記入した「大月支店」等の名称で記入

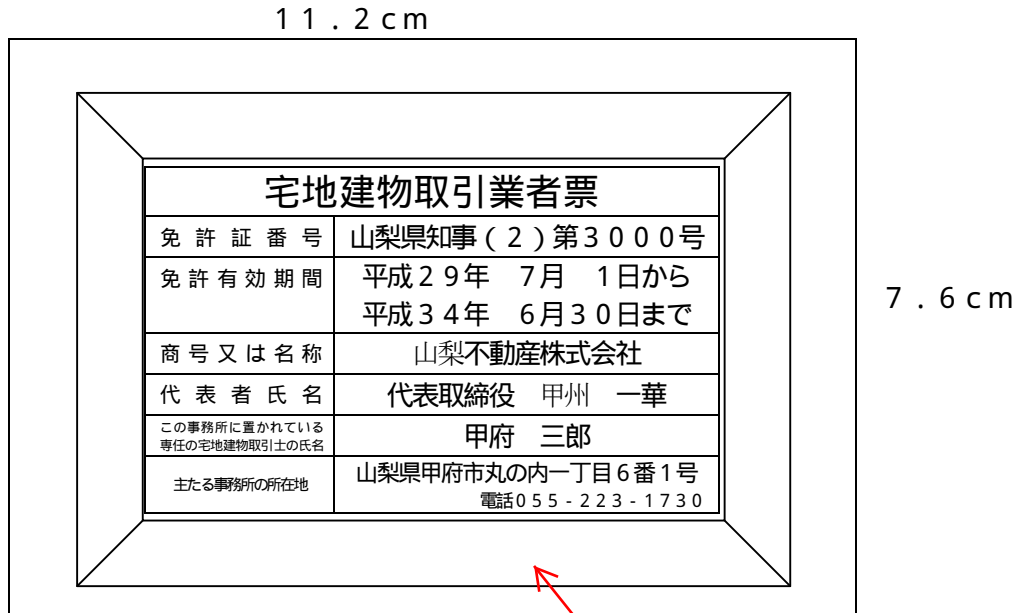

報酬額
報酬額の率が写真から判別できない場合には、ズーム写真を追加

業者票
変更後の商号名が判別できない場合には、ズーム写真を追加

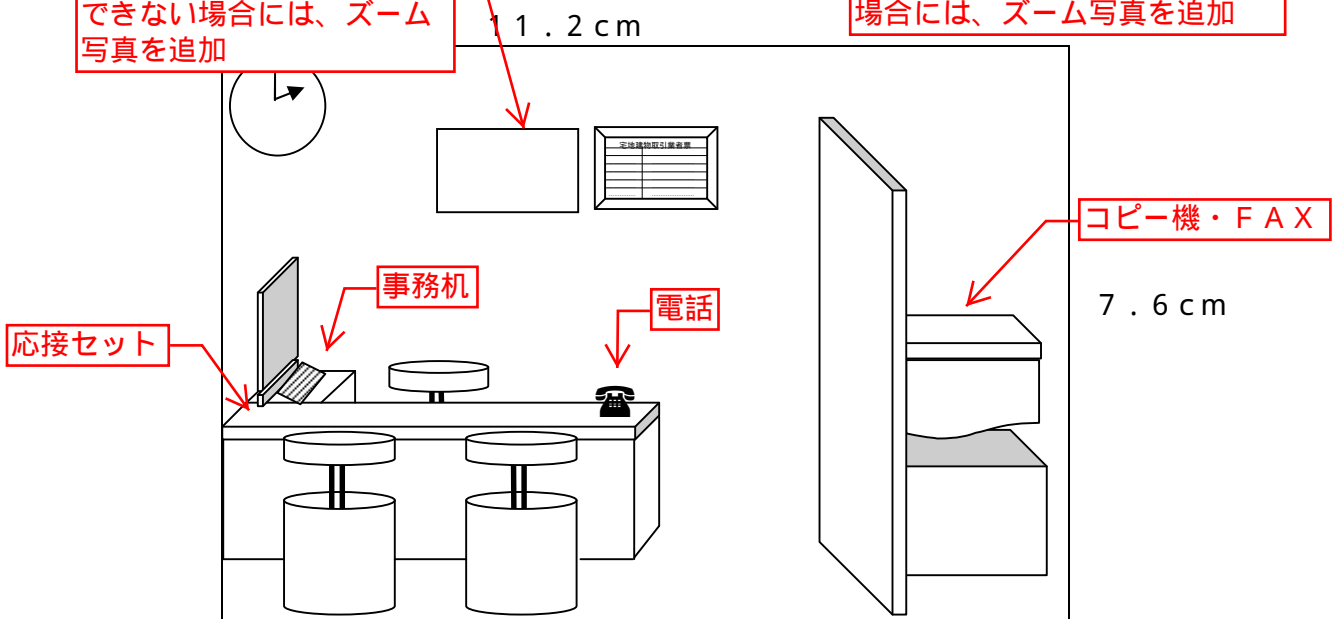

- (注) 1. 【事務所外観】事務所の入口・看板を含め建物全景が確認できる必要枚数を貼付
 2. 【ビル等の内部にある事務所】1. に追加して建物入口が確認できる写真を貼付
 3. 【事務所内部】応接セット、電話、事務機（事務スペース）等が確認できる必要枚数を貼付
 4. 【更新又は変更の場合】業者票掲示・報酬額掲示の状況が確認できるもの
 5. 申請前6ヶ月以内に撮影したもので必ずカラー写真
 （デジタルカメラで撮影した写真でも鮮明であれば可・ポラロイド写真は不可）
 6. この用紙は必要枚数に応じてコピーしてください
 7. 副本はカラーコピーでも構いません